

Montageanleitung

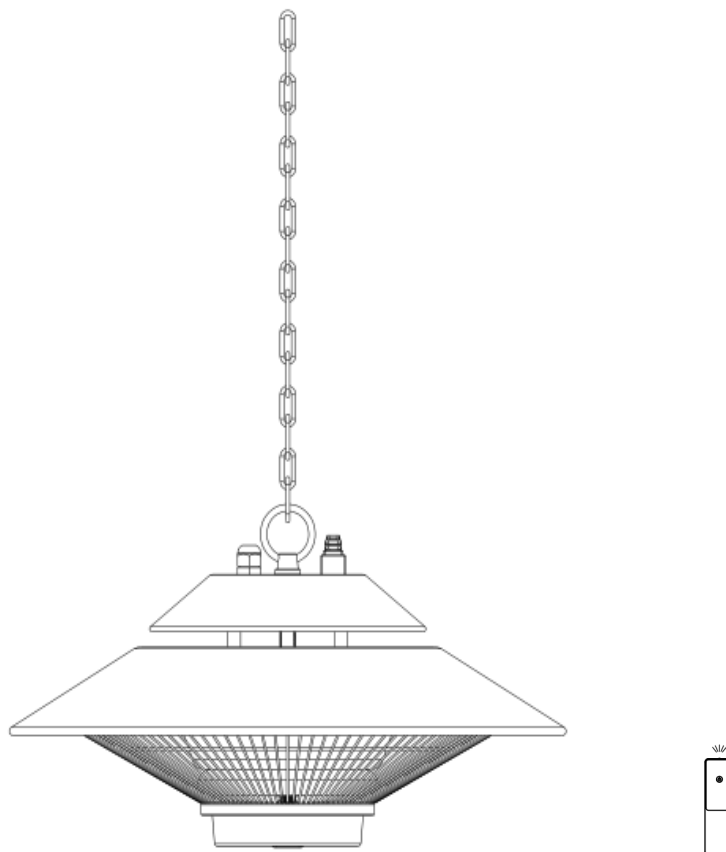

Art. Nr. 22856

BAU- & BEDIENUNGSANLEITUNG

Bitte lesen Sie sorgfältig und speichern Sie diese Anleitung

Achtung

DIESE ANWEISUNGEN SOLLTEN SORGFÄLTIG GELESEN UND FÜR ZUKÜNFTIGE VERWEISE AUFBEWAHRT WERDEN.

Wir können nicht für Schäden haftbar gemacht werden, die durch Nichtbeachtung dieser Anweisungen entstehen.

WICHTIGE SICHERHEITSANWEISUNGEN

SORGFÄLTIG LESEN - Die Infrarot-Heizung ist für einen sicheren Betrieb ausgelegt. Trotzdem kann die Installation, Wartung und der Betrieb des Heizgeräts gefährlich sein. Die Einhaltung der folgenden Verfahren verringert das Risiko von Bränden, Stromschlägen und Verletzungen von Personen und hält die Installationszeit auf ein Minimum. Bewahren Sie diese Anweisungen für eine spätere Verwendung auf.

1. Lesen Sie alle Anweisungen, bevor Sie dieses Heizgerät verwenden.
2. Nehmen Sie das Gerät aus der Verpackung und prüfen Sie vor der Verwendung, ob es in gutem Zustand ist.
3. Lassen Sie Kinder nicht mit Teilen der Verpackung (z.B. Plastiktüten) spielen.
4. Überprüfen Sie die Haushaltsspannung, um sicherzustellen, dass sie der Nennspezifikation des Heizgeräts entspricht.
5. Überprüfen Sie das Netzkabel und den Stecker sorgfältig, bevor Sie es verwenden, um sicherzustellen, dass sie nicht beschädigt sind.
6. Schalten Sie vor dem Abziehen des Netzkabels unbedingt die Stromversorgung aus. Achten Sie beim Einschalten des Geräts darauf, dass Ihre Hände trocken sind, um einen Stromschlag zu vermeiden.
7. Verwenden Sie keine brennbaren Gegenstände in der Nähe des Heizgeräts oder richten Sie diese nicht auf Möbel, Kissen, Bettwäsche, Papier, Kleidung und Vorhänge, die mindestens 1 Meter von der Vorderseite des Heizgeräts entfernt sind, und bewahren Sie diese immer an den Seiten und hinten auf.
8. Nicht in der Nähe oder in unmittelbarer Nähe eines Bades oder Schwimmbades oder einer Flüssigkeitsquelle verwenden.
9. Tauchen Sie zum Schutz vor elektrischem Schlag kein Kabel oder Stecker in Wasser oder andere Flüssigkeiten.
10. Setzen Sie keine Fremdkörper in Belüftungs- oder Abluftöffnungen ein und lassen Sie diese nicht eindringen, da dies zu einem elektrischen Schlag, einem Brand oder einer Beschädigung der Heizung führen kann.
11. Ziehen Sie immer den Netzstecker, wenn Sie das Gerät nicht benutzen.
12. Lassen Sie das Kabel nicht über die Arbeitsplatte hinausragen, wo es von Kindern leicht gezogen werden kann.
13. Legen Sie während des Betriebs keine Finger oder Fremdkörper in den Grill.
14. Diese Heizung ist nicht für die Verwendung in Badezimmern, Wäschereien und ähnlichen Innenräumen vorgesehen. Stellen Sie die Heizung niemals dort auf, wo sie in eine Badewanne oder einen anderen Wasserbehälter fallen kann.
15. Es kann keine Haftung für Schäden übernommen werden, die durch Nichtbeachtung dieser Anweisungen oder durch andere unsachgemäße Verwendung oder unsachgemäße Behandlung verursacht wurden.
16. Dieses Gerät ist nicht zur Verwendung durch Personen (einschließlich Kinder) mit eingeschränkter körperlicher, sensorischer oder geistiger Leistungsfähigkeit oder mangelnder Erfahrung und

Kenntnis vorgesehen, es sei denn, sie wurden von einer für ihre Sicherheit verantwortlichen Person in Bezug auf die Verwendung des Geräts beaufsichtigt oder angewiesen. Kinder und schutzbedürftige Personen sollten beaufsichtigt werden, um sicherzustellen, dass sie nicht mit dem Gerät spielen.

17. Wenn das Versorgungskabel in irgendeiner Weise beschädigt ist, muss es vom Hersteller oder seinem Servicemitarbeiter oder einer ähnlich qualifizierten Person ersetzt werden, um eine Gefahr zu vermeiden.
18. Um eine Überhitzung dieses Geräts zu vermeiden, halten Sie die Luften- und -auslässe sauber und frei von Verstopfungen. Überprüfen Sie von Zeit zu Zeit alle Ein- und Auslässe, um sicherzustellen, dass sich kein Schmutz oder Staub ansammelt. NICHT ABDECKEN.
19. Teile der Heizung können 200°C überschreiten. Kontakt mit dem Heizrohr, dem Reflektor oder Metallteilen in der Nähe des Heizrohrs kann schwere VERBRENNUNGEN verursachen. Lassen Sie nackte Haut nicht die heiße Oberfläche berühren, um Verbrennungen zu vermeiden.
20. Legen Sie NIEMALS Hände unter die Heizelemente. Lassen Sie das Heizelement IMMER mindestens 10 Minuten abkühlen, bevor Sie das Heizrohr oder angrenzende Teile berühren.
21. Dieses Produkt enthält recycelbare Materialien. Entsorgen Sie dieses Produkt nicht als unsortierten Siedlungsabfall. Bitten wenden Sie sich an Ihre örtliche Gemeinde, um die nächstgelegene Sammelstelle zu finden.
22. Infrarotstrahler ist nur für den Hausgebrauch bestimmt.
23. Dieses Gerät kann von Kindern ab 8 Jahren und Personen mit eingeschränkter körperlicher, sensorischer oder geistiger Leistungsfähigkeit oder mangelnder Erfahrung und Kenntnis verwendet werden, wenn sie beaufsichtigt oder unterwiesen wurden, das Gerät auf sichere Weise zu verwenden und die damit verbundenen Gefahren zu verstehen.
24. Kinder dürfen nicht mit dem Gerät spielen. Reinigung und Wartung durch den Benutzer dürfen nicht von Kindern ohne Aufsicht durchgeführt werden.
25. Die Heizung muss mindestens 1,8 Meter über dem Boden installiert werden.
26. Die Heizung darf sich nicht unmittelbar unter einer Steckdose befinden.

Einleitung

Die Infrarotstrahler erzeugen sofortige und angenehme Wärme wie die Sonne.

Diese robusten und wetterfesten Heizungen sind für Haushaltsheizungsanwendungen im Innen- und Außenbereich konzipiert.

Model	22856
Spannung (V)	220-240V AC
Leistung (W)	1500 W
Maße L*B*T (mm)	425*425*250
Gewicht (KG)	2.36

INSTALLATION

Wichtig: Stellen Sie sicher, dass die Versorgungskabel gut montiert sind und nicht mit dem Reflektor des Heizgeräts in Kontakt kommen oder nicht in den beheizten Bereich gelangen.

1. Diese Heizung sollte von einer kompetenten Person, d. H. einem qualifizierten Elektriker, installiert werden.
2. Trennen Sie das Heizgerät immer von der Stromversorgung und lassen Sie es vor der Installation abkühlen.
3. Diese Heizung kann direkt beheizt werden.
4. Das Versorgungskabel muss sich am unteren Ende der Heizung befinden, wenn die Heizung in einem Winkel oder vertikal installiert ist.
5. Halten Sie das Versorgungskabel vom Gehäuse des Heizgeräts fern, das während des Gebrauchs heiß wird.
6. Installieren Sie das Heizgerät nicht auf einer brennbaren Oberfläche.
7. Halten Sie bei der Montage den minimalen Sicherheitsabstand zwischen dem Heizkörper und den brennbaren Oberflächen ein.
8. Wenn die Heizung im Freien verwendet werden soll, wird eine wetterfeste Steckdose empfohlen.
9. Stellen Sie vor dem Bohren sicher, dass sich in dem Bereich, in dem die Heizung installiert werden soll, keine Drähte oder Wasserleitungen befinden.
10. Die Heizung muss an der mitgelieferten Montagekette installiert werden.
11. Befestigen Sie die Kette sicher an der Montagefläche.
12. Befestigen Sie die Heizung sicher an der Kette.

Installationsschritte:

- 1) Verbinden Sie die Kette und den Verbindungsring mit einem Karabiner (wie in Abb. 1 gezeigt).
- 2) Hängen Sie die Kette an die Schiene und verriegeln Sie sie mit einem Karabiner (wie in Abb. 2 gezeigt).

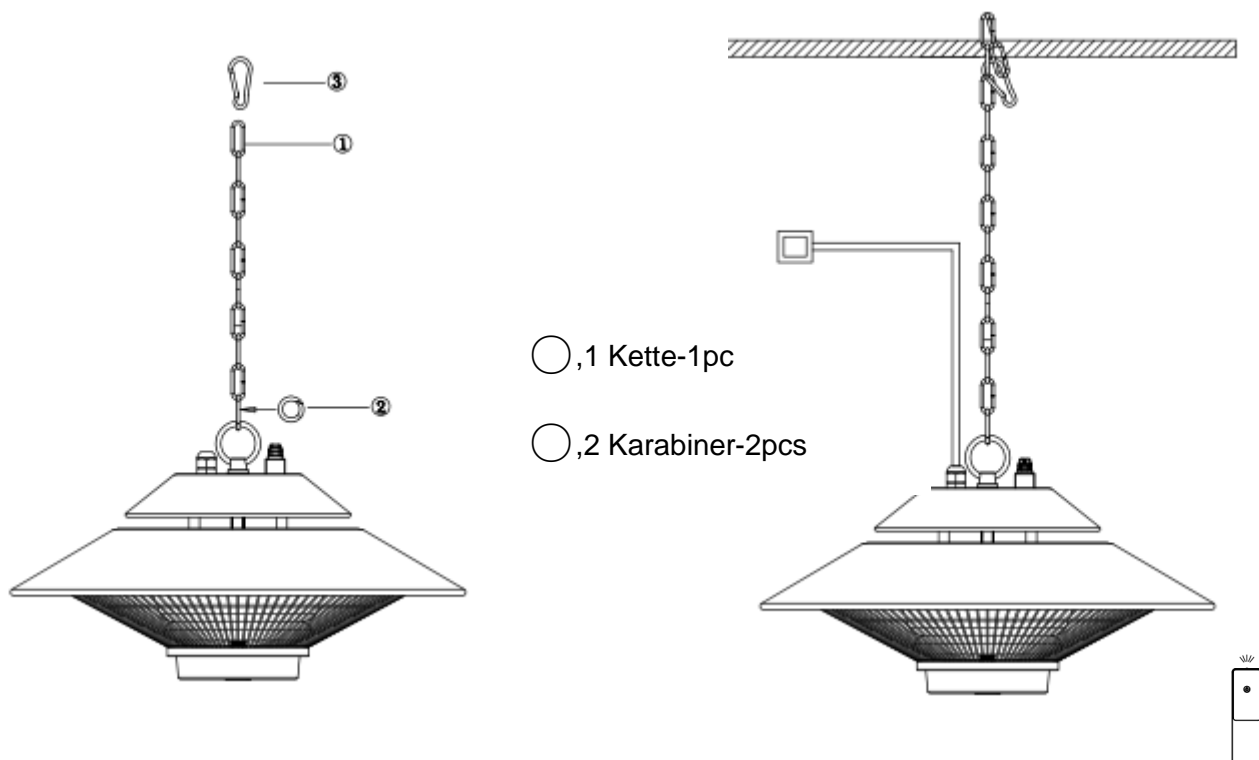

Installationsvoraussetzungen:

- 1) Halten Sie einen Abstand von 350 mm von der Heizung zur Decke ein.
- 2) Halten Sie einen Abstand von mindestens 500 mm zwischen Heizung und Umgebung ein.
- 3) Halten Sie vom Heizgerät bis zum Boden eine Höhe von mindestens 1800 mm.

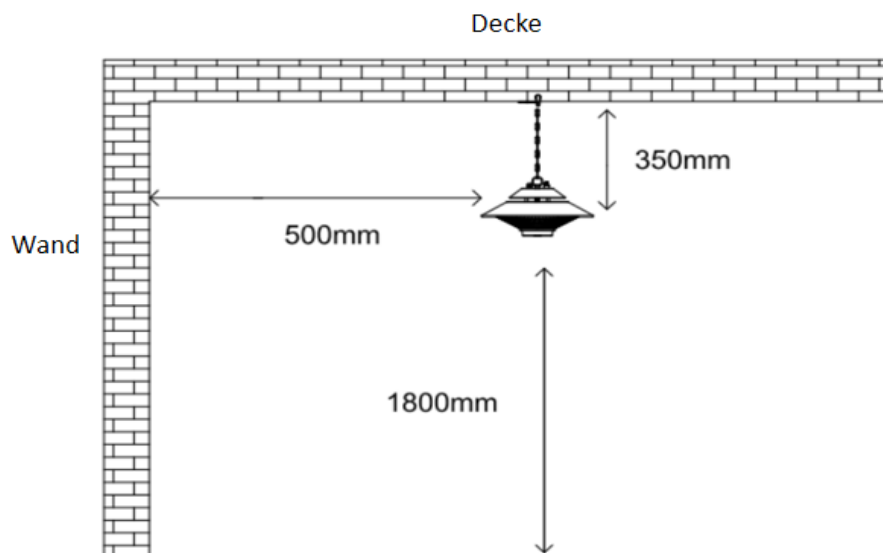

Warnung:

Stellen Sie vor dem Einbau der Heizung die Tragschiene ausreichend lang und fest und sorgen Sie dafür, dass die hängende Kette immer straff ist und das Versorgungskabel niemals belastet wird.

Stellen Sie das Heizgerät vor der Verwendung fest auf die Tragschiene.

Fernbedienungsanweisungen



- 1) **Einschaltknopf:** Schalten Sie die Heizung EIN/AUS

Hinweis: Alle Outtech-Heizungen und ihre Fernbedienungen haben dieselbe Frequenz, sodass mehrere Heizungen mit nur einer Fernbedienung gesteuert werden können.

DRÜCKSCHALTER: Schalten Sie den Schalter oben am Heizgerät ein und schalten Sie das Heizgerät aus und wieder ein. Ohne Fernbedienung funktioniert das Heizgerät nicht.

Wenn Sie die Fernbedienung vermissen, wenden Sie sich zum Austausch an den örtlichen Händler.

Batterien Einlegen (nicht enthalten)

Legen Sie 2 AAA / Alkalien-Batterien in Ihre Fernbedienung ein.

- 1) Klappen Sie die Rückseite Ihrer Fernbedienung um und ziehen Sie die Batterieabdeckung heraus. Legen Sie die Batterien gemäß den Anweisungen und der Polarität der Batterien ein.
- 2) Wechseln Sie die Batterien auf die oben beschriebene Weise.

Fehlerbehebung

- 1) Überprüfen Sie, ob das Netzkabel an eine Steckdose angeschlossen ist. Wenn nicht, schließen Sie es an.
- 2) Überprüfen Sie, ob die Hauptsicherung mit Strom versorgt wird.

REINIGUNG UND INSTANDHALTUNG

Durch regelmäßige und sorgfältige Reinigung arbeitet Ihr Infrarotstrahler viele Jahre lang effizient. Führen Sie die folgenden Schritte aus, um Ihre Heizung zu reinigen:

- 1) Ziehen Sie zu Ihrer Sicherheit das Netzkabel ab, bevor Sie das Gerät reinigen.
- 2) Stellen Sie sicher, dass die Heizung kühl ist, bevor Sie fortfahren.
- 3) Um die Heizung sauber zu halten, kann die Außenhülle mit einem weichen, feuchten Tuch gereinigt werden. Bei Bedarf können Sie ein mildes Reinigungsmittel verwenden. Trocknen Sie das Gerät nach der Reinigung mit einem weichen Tuch. (VORSICHT: Lassen Sie KEINE Flüssigkeiten in die Heizung gelangen.)
- 4) Verwenden Sie zum Reinigen des Heizgeräts KEINEN Alkohol, Benzin, Schleifpulver, Möbelpolitur oder grobe Bürsten. Dies kann zu Schäden oder einer Verschlechterung der Oberfläche des Heizgeräts führen.
- 5) Tauchen Sie die Heizung NICHT in Wasser.
- 6) Warten Sie vor dem Gebrauch, bis die Heizung vollständig trocken ist.

Lagerung: Lagern Sie das Heizgerät an einem kühlen, trockenen Ort, wenn Sie es nicht benutzen, um Staub- und Schmutzansammlungen zu vermeiden. Verwenden Sie zum Aufbewahren den Verpackungskarton.

BEACHTUNG:

- 1) Trennen Sie das Heizgerät immer von der Stromversorgung und lassen Sie es abkühlen, bevor Sie versuchen, daran zu arbeiten.
- 2) Wenn sich in der Heizung Staub oder Schmutz im Gerät oder um das Heizelement angesammelt hat, muss das Gerät von einem qualifizierten Servicemitarbeiter gereinigt werden. Betreiben Sie die Heizung nicht in diesem Zustand.
- 3) Die einzige erforderliche Wartung ist die Reinigung der Außenflächen des Heizgeräts.
- 4) Berühren Sie das Heizelement nicht mit bloßen Fingern, da Rückstände von Ihrer Hand die Lebensdauer der Lampe beeinträchtigen können. Wenn es versehentlich berührt wird, entfernen Sie die Fingerabdrücke mit einem weichen Tuch, das mit Spiritus oder Alkohol angefeuchtet ist.
- 5) Versuchen Sie nicht, elektrische oder mechanische Funktionen an diesem Heizgerät zu reparieren oder einzustellen.
- 6) Die Heizung enthält keine vom Benutzer zu wartenden Teilen. Sollte das Produkt beschädigt oder kaputt gehen, muss es an den Hersteller oder seinen Servicemitarbeiter zurückgesandt werden.
- 7) Beschädigte Versorgungskabel müssen vom Hersteller, Servicemitarbeiter oder einer ähnlich qualifizierten Person ausgetauscht werden, um Gefahren zu vermeiden.

RECYCLING

Am Ende der Nutzungsdauer der elektrischen Produkte darf es nicht mit dem Hausmüll entsorgt werden.

Bitte recyceln Sie, wo Einrichtungen vorhanden sind. Erkundigen Sie sich bei Ihrer örtlichen Behörde oder Ihrem Händler nach Recycling-Ratschlägen in Ihrem Land.